



# Geländekran/Rough Terrain Crane

Grue Rough-Terrain/Gru Rough-Terrain/Grúa Rough-Terrain/Вездеходный короткобазовый кран

## LRT 1100-2.1

Neuheit/New/Nouveau  
Novità/Nueva/Новинка

	100 t
	50 m
	54 m
	69 m

Vorläufig  
Préliminaire • Provisorio  
Provisional • Временно  
Preliminary



# LIEBHERR

Courtesy of Crane.Market



# Inhaltsverzeichnis / Table of content

Tables des matières / Indice

Contenido / Оглавление

---

## Technische Daten/Technical Data/Caractéristiques technique Dati tecnici/Datos técnicos/Технические данные

Maße/Dimensions/Encombrement  
Dimensioni/Dimensiones/Габариты крана

3

Geländekran/Rough Terrain Crane  
Grue Rough-Terrain/Gru Rough-Terrain/Grúa Rough-Terrain/Вездеходный короткобазовый кран

4 – 5

Komfortabler Arbeitsplatz/Comfortable Workplace  
Poste de travail confortable/Postazione di lavoro confortevole/Puesto de trabajo cómodo/Удобное рабочее место

6

Bewährte Teleskopiertechnologie/Proven Telescoping Technology/Technologie de télescopage expérimentée/Comprovata tecnologia di sfilo telescopico/  
Tecnología telescópica probada/Испытанная технология телескопирования

7

Hohe Funktionalität/High functionality/Fonctionnalité accrue/Elevata funzionalità/Alta funcionalidad/Высокая функциональность

Transport/Transportation  
Transport/Trasporto/Transporte/Транспортировка

8

Gewichte/Weights/Poids      Geschwindigkeiten/Working speeds  
Pesi/Pesos/Нагрузки      Vitesse/Velocità/Velocidades/Скорости

9

T

10 – 11

TK

12 – 13

Ausstattung/Equipment/Equipement  
Equipaggiamento/Equipamiento/Оборудование

14 – 19

Symbolerklärung/Description of symbols/Explication des symboles  
Legenda simboli/Descripción de los símbolos/Объяснение символов

20

Anmerkungen/Remarks/Remarques  
Note/Observaciones/Примечани

21



# Maße / Dimensions

Encombrement / Dimensioni  
Dimensiones / Габариты крана

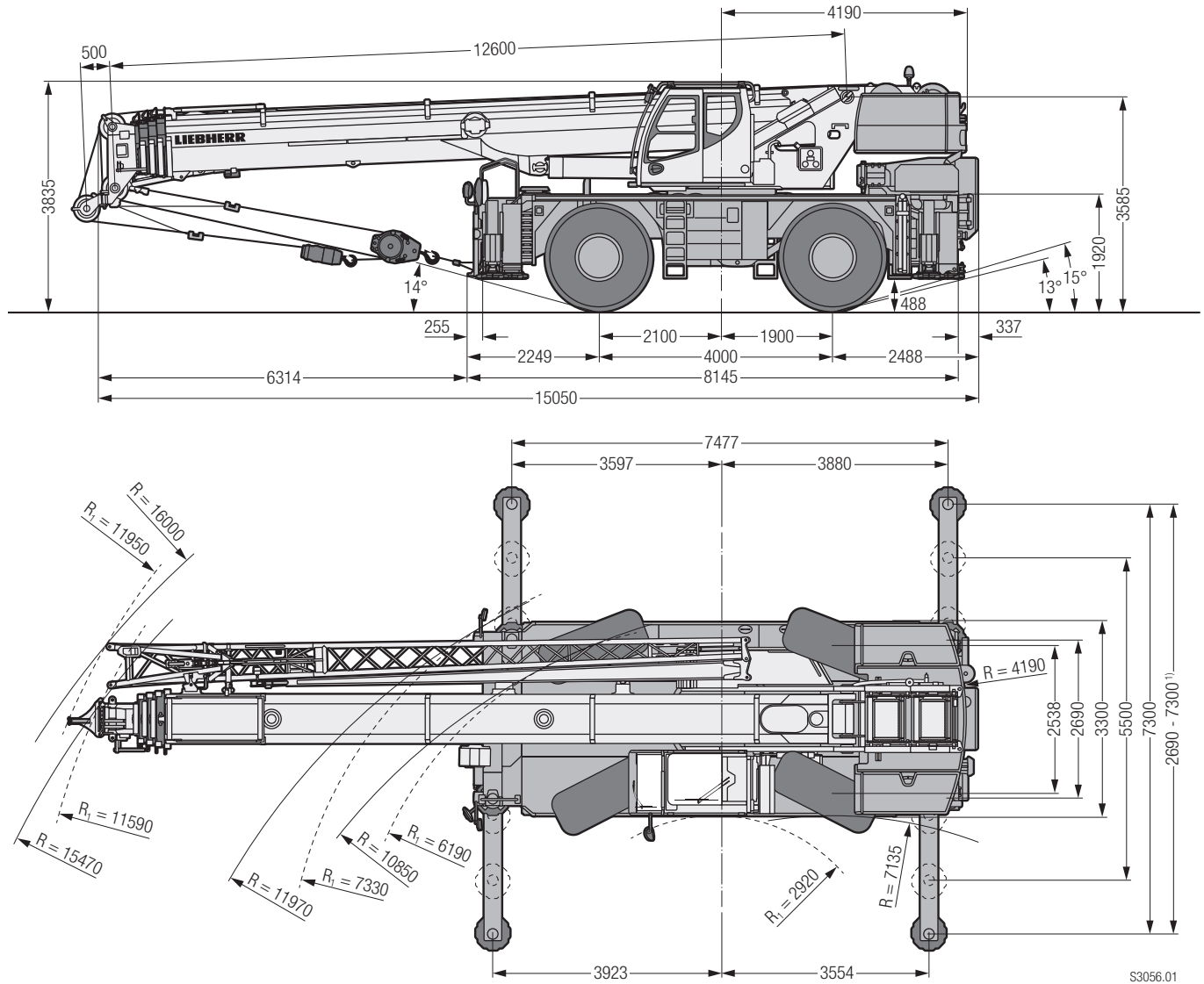

R<sub>t</sub> = Allradlenkung · All-wheel steering · Direction toutes roues · Tutti gli assi sterzanti · Dirección en todos los ejes · Поворот всеми колесами

1)





# Geländekran/Rough Terrain Crane

Grue Rough-Terrain/Grú Rough-Terrain/Grúa Rough-Terrain/Вездеход

## LRT 1100-2.1

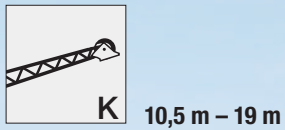

**€COmode**





# Komfortabler Arbeitsplatz/Comfortable Workplace

## Un poste de travail confortable/Postazione di lavoro confortevole

### Puesto de trabajo cómodo/Удобное рабочее место



#### Extra breite Krankabine

- Für mehr Komfort 220 mm breiter als marktübliche Kabinen
- Einfache und sichere Handhabung durch übersichtliche und selbst-erklärende Bedienelemente
- 20° nach hinten neigbar
- Seitlich ausfahrbares Trittbrett zur sicheren Begehung der Krankabine

#### Extra wide crane cab

- For more comfort 220 mm wider than customary cabs
- Simple and safe handling due to clearly laid out and self-explanatory controls
- 20° tiltable backwards
- Sideways extendable running board for safe access of the crane cab

#### Cabine de grue extra large

- Plus large de 220 mm que les autres cabines disponibles dans le commerce pour plus de confort
- Simplicité et sécurité d'utilisation grâce à des éléments de commande visibles et explicites
- Incluable à 20° vers l'arrière
- Marche-pied déployable sur le côté pour un accès sécurisé à la cabine de grue

#### Cabina della gru più larga

- 220 mm più larga rispetto alle normali cabine per un maggiore comfort
- Utilizzo facile e sicuro grazie agli elementi di comando chiari e intuitivi
- Reclinabile di 20°
- Predellino estraibile lateralmente per un accesso sicuro alla cabina gru

#### Cabina del gruista extra ancha

- Para una mayor comodidad, 220 mm más ancha que las cabinas convencionales del mercado
- Manejo fácil y seguro gracias a unos elementos de mando claros e intuitivos
- Incluable 20° hacia atrás
- Peldaño extensible lateralmente para un acceso seguro a la cabina

#### Очень просторная кабина

- Для большего комфорта на 220 мм шире чем обычная кабина
- Простое и надежное управление за счет простых и понятных приборов управления
- Может быть наклонена назад на 20°
- Боковая выдвижная подножка для безопасного подъема в кабину крана

# Bewährte Teleskopiertechnologie Proven telescoping technology

Technologie de télescopage expérimentée/Comprovata tecnologia di sfilo telescopico  
Tecnología telescópica probada/Испытанная технология телескопирования

## Leistungsstarker Ausleger mit Ein-Zylindersystem

- Automatisches Schnelltakt-Teleskopiersystem TELEMATIK
- Hohe Tragkräfte über den gesamten Arbeitsbereich
- Einfaches Ausschieben mit zwei Teleskopierpfaden:  
stark oder lang

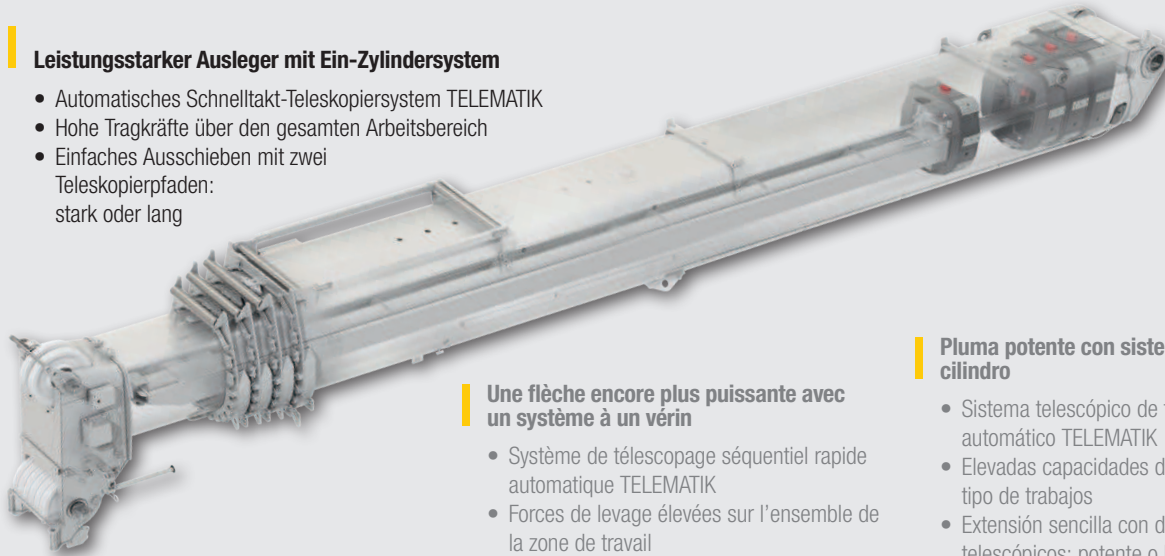

## Une flèche encore plus puissante avec un système à un vérin

- Système de télescopage séquentiel rapide automatique TELEMATIK
- Forces de levage élevées sur l'ensemble de la zone de travail
- Simplicité de déploiement avec deux chemins de télescopage : puissant ou long

## High performance boom with single cylinder system

- Automatic fast cycle telescoping system TELEMATIK
- High capacities over the complete working range
- Simple extending with two telescoping paths: strong or long

## Braccio potente con sistema monocilindro

- Sistema telescopico automatico a sfilo rapido TELEMATIK
- Portate elevate nell'intero range di utilizzo
- Due semplici modalità di telescopaggio: potente o lunga

## Pluma potente con sistema de un cilindro

- Sistema telescópico de tiempos rápidos automático TELEMATIK
- Elevadas capacidades de carga para todo tipo de trabajos
- Extensión sencilla con dos recorridos telescópicos: potente o largo

## Мощная стрела с одноцилиндровой системой

- Автоматическая система быстрого телескопирования TELEMATIK.
- Высокая грузоподъёмность во всём рабочем диапазоне.
- Простое выдвигание с двумя вариантами телескопирования: мощный или длинный

# Hohe Funktionalität/High functionality

Fonctionnalité accrue/Elevata funzionalità

Alta funcionalidad/Высокая функциональность



## Sichere und einfache Bedienung/ Safe and easy operation Sécurité et simplicité d'utilisation/Comandi facili e sicuri Manejo fácil y seguro/Надёжное и простое управление

Automatische Abstütznivellierung

Automatic support leveling

Mise à niveau automatique du calage

Livellamento automatico del sostegno

Nivelación automática de estabilización

Автоматическое выравнивание на опорах по горизонтали

# Transport/Transportation

## Transport/Trasporto

## Transporte/Транспортировка

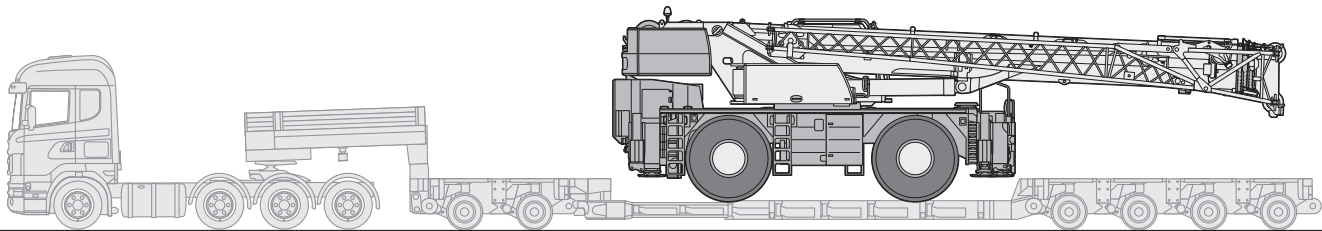

S3092

### Grundgerät/Basic unit/Machine de base/Macchina base/Aparato básico/Базовая машина

Ohne Ballast, inklusive Hilfswinde, Mastnase,  
Auslegerstellung bei -2,5°

Without ballast, inclusive auxiliary winch,  
boom nose, boom position at -2,5°

Sans lest, avec treuil auxiliaire, poulie en  
extrémité de mât, position de la flèche à -2,5°

Senza zavorra, incluso bozzello ausiliario,  
puleggia sull'estremità dell'albero,  
posizione del braccio a -2,5°

Sin contrapeso, incluido cabrestante auxiliar,  
nariz, inclinación pluma de -2,5°

Без балласта, включая вспомогательную  
лебёдку, дополнительную блочную головку  
При положении стрелы -2,5°

Gesamtgewicht/Total weight  
Poids total/Peso totale  
Peso total/Общий вес



38370 kg

25900 kg

12470 kg

Alle Gewichte sind mit einer Differenz von ±2,5 % zu verstehen/All weights are to be understood with a difference of ±2,5 %/Tous les poids sont indiqués avec une différence de ±2,5 %  
A tutti i pesi sono soggetti a una differenza di ±2,5 %/ Todos los pesos incluyen una diferencia de ±2,5 %/Все величины веса необходимо воспринимать с расхождением ±2,5 %

### Kranoberwagen/Crane superstructure/Partie tournante/Torretta/Superestructura/Поворотная часть

	+14000 kg	-4460 kg	+18460 kg
Hydraulische Ballastiereinrichtung Hydraulic ballasting device Dispositif de lestage hydraulique Dispositivo di zavorramento idraulico Dispositivo hidráulico de colocación de contrapeso Гидравлический устройство балласти-ровки	+420 kg	+510 kg	-90 kg

### Arbeitsausrüstung/Working attachment

Equipement de travail/Equipaggiamento per il funzionamento/Equipamiento para el trabajo/Рабочее оборудование

	+1560 kg	+2810 kg	-1250 kg
90,0 t	+760 kg	+900 kg	-140 kg
64,6 t	+530 kg	+630 kg	-100 kg
42,3 t	+450 kg	+530 kg	-80 kg
18,7 t	+300 kg	+360 kg	-60 kg
6,3 t	+140 kg	+170 kg	-30 kg

\* Transportstellung/Transportation position/Position de transport/Posizione trasporto/Posición de transporte/Транспортное положение

# Gewichte / Weights

Poids / Pesi

Pesos / Нагрузки



## Hakenflasche/ Hook block / Mouflés à crochet / Bozzello / Pastecas / Крюковые подвески

Traglast / Load t Forces de levage / Portata t Сарпаdad de carga / Грузоподъемность, т		Rollen / No. of sheaves Poulies / Pulegge Ролеas / Канатных блоков	Stränge / No. of lines Brins / Tratti portanti Reenvíos / Запасовка	Gewicht / Weight kg Poids / Peso kg Peso / Собст. вес, кг
100,0		7	14	760
64,6		5	11	530
42,3		3	7	450
18,7		1	3	300
6,3		–	1	140

# Geschwindigkeiten / Working speeds

Vitesse / Velocità

Velocidades / Скорости



## Kranfahrgestell / Crane carrier / Châssis porteur / Autotelaio / Chasis / Шасси

	km/h min. мин.	km/h max. макс.			
29.5 R 25	0 – 0,2	25	74 %		3 / R1
					3 / R1



## Kranoberwagen / Crane superstructure / Partie tournante / Torretta / Superestructura / Поворотная часть

Antriebe / Drive Mécanismes / Meccanismi Аccionamiento / Приводы	stufenlos / infinitely variable en continu / continuo regulable sin escalonamiento / бесступенчато	Seil ø / Seillänge / Rope diameter / length Diamètre / Longueur du câble / Diametro / lunghezza fune Диаметр / longitud cable / Диаметр / длина	Max. Seilzug / Max. single line pull Effort au brin maxi. / Mass. tiro diretto fune Tiro máx. en cable / Макс. тяговое усилие
	m/min für einfachen Strang / single line 0 – 139 m/min au brin simple / per tiro diretto / a tiro directo м/мин при однократной запасовке	17 mm / 240 m	63 kN
	m/min für einfachen Strang / single line 0 – 139 m/min au brin simple / per tiro diretto / a tiro directo м/мин при однократной запасовке	17 mm / 185 m	63 kN
	0 – 1,6 min <sup>-1</sup> об/мин		
	ca. 47 s bis 80,5° Auslegerstellung / approx. 47 seconds to reach 80,5° boom angle env. 47 s jusqu'à 80,5° / circa 47 secondi fino ad un'angolazione del braccio di 80,5° aprox. 47 segundos hasta 80,5° de inclinación de pluma / ок. 47 сек. до выставляния стрелы на 80,5°		
	ca. 270 s für Auslegerlänge 12,6 m – 50 m / approx. 270 seconds for boom extension from 12,6 m – 50 m env. 270 s pour passer de 12,6 m – 50 m / circa 270 secondi per passare dalla lunghezza del braccio di 12,6 m – 50 m aprox. 270 segundos para telescopar la pluma de 12,6 m – 50 m / ок. 270 сек. до выдвижения от 12,6 м до 50 м		



## Traglasten / Lifting capacities

Forces de levage / Portate

Tablas de carga / Грузоподъемность

T

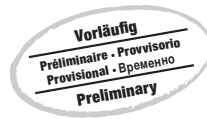
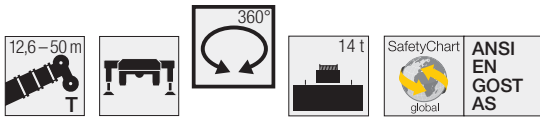

	12,6 m	17,3 m	22 m	26,6 m	31,3 m	36 m	40,7 m	45,3 m	50 m	
2,5	100									2,5
3	80	53,6	53,6							3
3,5	68,8	53,6	53,6	26,5						3,5
4	64,1	53,6	53,2	29,5						4
4,5	60	53,2	52,1	28						4,5
5	56,4	52,1	50,5	28	31,9					5
6	49,7	47,3	44,9	29,1	30,4	19,4				6
7	41,4	42	39,6	31,6	28,6	18,1	16,3			7
8	35,1	34,9	32,5	29,6	26,3	16,8	15,7			8
9	29,4	29,1	27,2	25,3	23,3	15,8	14,9	13,8		9
10	24	24,7	23,3	21,7	20,1	14,8	14,1	13,3	10,8	10
12		18,1	17,5	16,5	15,3	13	12,5	12,2	10,5	12
14		13,8	13,2	12,9	12,1	11,6	11,1	11,1	9,9	14
16			11,2	11,4	9,4	10,3	10	10	9	16
18			9,1	9,3	8,2	9,2	8,8	8,5	7,9	18
20				7,7	7,4	7,6	7,2	6,9	6,5	20
22				6,5	6,4	6,3	6	5,7	5,3	22
24				5,5	5,4	5,3	5	4,7	4,3	24
26					4,5	4,5	4,2	4	3,7	26
28					4	3,9	3,7	3,5	3,1	28
30						3,4	3,2	3	2,7	30
32						3,1	2,8	2,6	2,3	32
34							2,5	2,2	2	34
36							2,2	1,9	1,7	36
38							1,9	1,7	1,4	38
40								1,5	1,2	40
42								1,2	0,9	42

t\_273\_00011\_00\_002

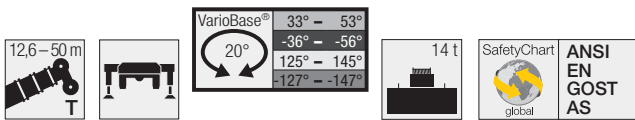

	12,6 m	17,3 m	22 m	26,6 m	31,3 m	36 m	40,7 m	45,3 m	50 m	
3	74,3	53,6	53,6							3
3,5	68,6	53,6	53,6	26,6						3,5
4	63,9	53,6	53,2	29,5						4
4,5	59,9	53,2	52,1	28						4,5
5	56,3	52	50,4	28	31,9					5
6	49,6	47,2	44,8	29,1	30,4	19,3				6
7	41,2	41,8	40,3	31,6	28,6	18,1	16,3			7
8	35	35,5	35,5	29,7	26,2	16,8	15,6			8
9	30,2	30,6	30,4	27,2	23,9	15,8	14,9	13,8		9
10	25,8	26,3	26,2	23,7	21,3	14,8	14,1	13,3	10,8	10
12		19,7	19,7	18,5	16,7	13	12,5	12,2	10,5	12
14		15,5	15,5	14,9	13,5	11,6	11,1	11,1	9,9	14
16			12,6	12,3	11,1	10,3	10	10	9	16
18			10,4	10,3	9,2	9,4	8,9	9,2	8,2	18
20				9,3	7,7	8,4	8,1	8,2	7,5	20
22				8,3	6,6	7,7	7,3	7	6,3	22
24				7,3	6	7,1	6,6	6,1	5,4	24
26					5,5	6,2	5,8	5,3	4,7	26
28					5	5,4	5,1	4,6	4	28
30						4,8	4,5	4,1	3,5	30
32						4,3	4	3,6	3	32
34							3,5	3,2	2,6	34
36							3,2	2,8	2,3	36
38							2,8	2,5	2	38
40								2,3	1,7	40
42								2	1,5	42

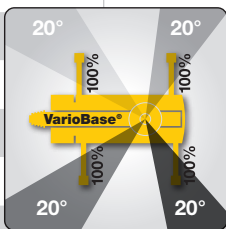

+12,3 %

LRT\_1100-2.1\_Multi\_0



# Hubhöhen/Lifting heights

Hauteurs de levage/Altezze di sollevamento

Alturas de elevación/Высота подъема

**T**

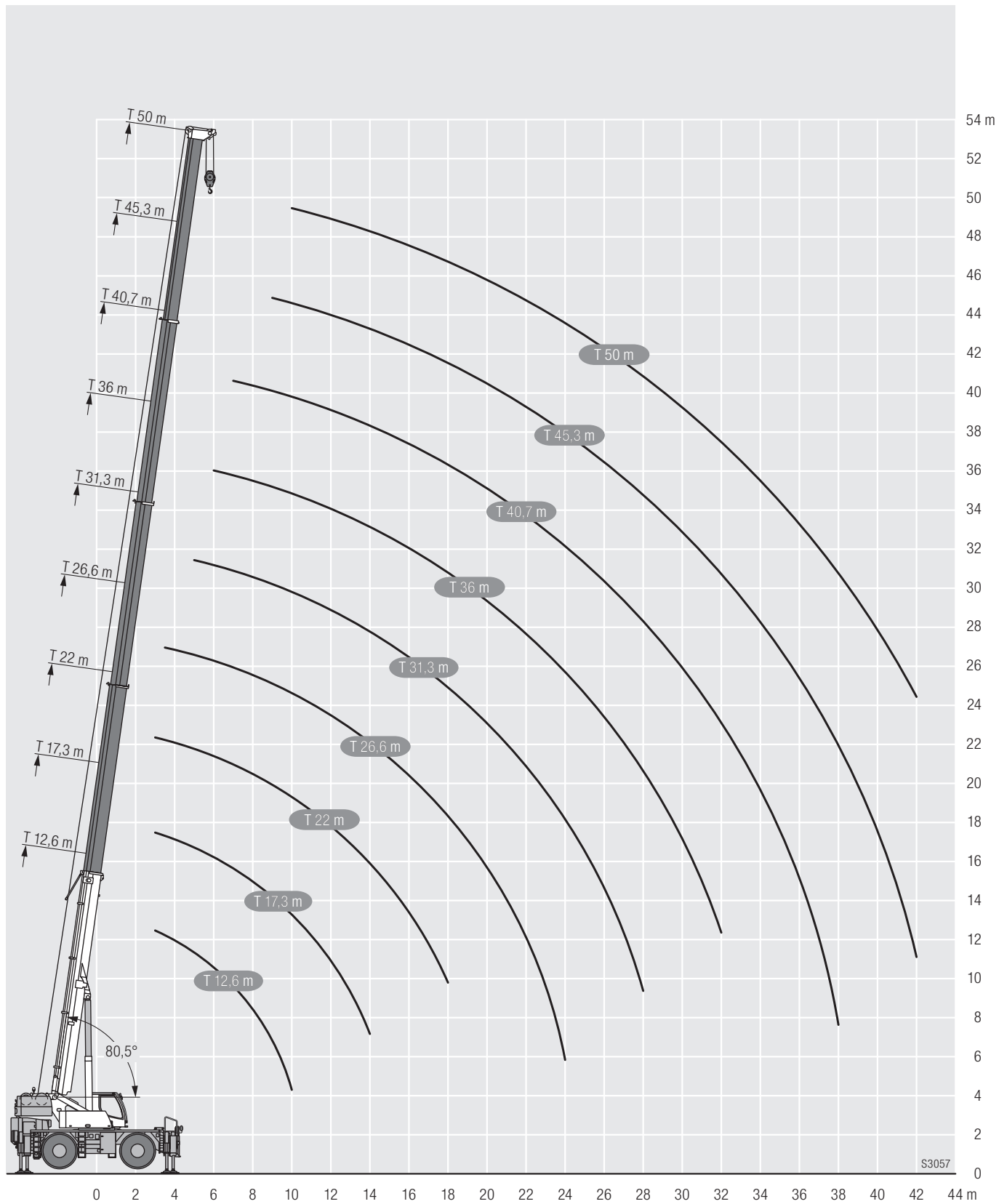



## Traglasten / Lifting capacities Forces de levage / Portate Tablas de carga / Грузоподъемность

TK

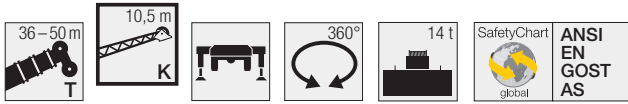

Vorläufig  
Préliminaire - Provisorio  
Provisional - Временно  
Preliminary

7 8 9 10 12 14 16 18 20 22 24 26 28 30 32 34 36 38 40 42 44 46 48	36 m 10,5 m			40,7 m 10,5 m			45,3 m 10,5 m			50 m 10,5 m			7 8 9 10 12 14 16 18 20 22 24 26 28 30 32 34 36 38 40 42 44 46 48
	0°	20°	40°	0°	20°	40°	0°	20°	40°	0°	20°	40°	
7	9,8												7
8	9,8			8,5									8
9	9,7			8,4			7,3						9
10	9,7			8,4			7,3			5,6			10
12	8,9	7,9		8,2	7,5		7,3			5,7			12
14	8	7,3	6,3	7,6	7		7,1	6,7		5,7			14
16	7,2	6,6	6,1	7	6,5	6	6,7	6,3	5,8	5,6	5,5		16
18	6,5	6,1	5,7	6,4	6	5,5	6,2	5,9	5,4	5,4	5,3	5,2	18
20	5,9	5,5	5,3	5,9	5,5	5,2	5,8	5,5	5,1	5,1	5	4,9	20
22	5,4	5,1	4,9	5,4	5,1	4,8	5,4	5,1	4,8	4,9	4,7	4,6	22
24	5	4,7	4,6	4,9	4,8	4,6	4,7	4,8	4,5	4,4	4,5	4,4	24
26	4,5	4,4	4,3	4,3	4,5	4,3	4	4,3	4,3	3,8	4,1	4,2	26
28	4	4,1	4,1	3,7	4	4,1	3,5	3,8	4	3,2	3,5	3,7	28
30	3,5	3,7	3,8	3,2	3,5	3,7	3	3,2	3,5	2,7	3	3,2	30
32	3,1	3,3	3,4	2,8	3	3,2	2,6	2,8	3	2,3	2,6	2,8	32
34	2,7	2,9	2,9	2,5	2,6	2,8	2,2	2,4	2,6	2	2,2	2,4	34
36	2,4	2,5	2,6	2,1	2,3	2,4	1,9	2,1	2,3	1,7	1,9	2	36
38	2,1	2,2	2,3	1,9	2	2,1	1,6	1,8	1,9	1,4	1,6	1,7	38
40	1,9	2		1,6	1,7	1,8	1,4	1,5	1,7	1,1	1,3	1,4	40
42	1,7	1,7		1,4	1,5	1,6	1,2	1,3	1,4	0,9	1,1	1,2	42
44	1,5			1,2	1,3		1	1,1	1,2		0,8	0,9	44
46				1	1		0,7	0,9	0,9			0,6	46
48				0,8				0,6					48

t\_273\_00111\_00\_002-v

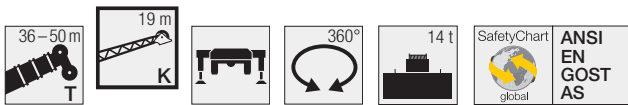

Vorläufig  
Préliminaire - Provisorio  
Provisional - Временно  
Preliminary

8 9 10 12 14 16 18 20 22 24 26 28 30 32 34 36 38 40 42 44 46 48 50 52 54	36 m 19 m			40,7 m 19 m			45,3 m 19 m			50 m 19 m			8 9 10 12 14 16 18 20 22 24 26 28 30 32 34 36 38 40 42 44 46 48 50 52 54
	0°	20°	40°	0°	20°	40°	0°	20°	40°	0°	20°	40°	
8	3,7												8
9	3,7			3,5									9
10	3,7			3,5			3,2						10
12	3,7			3,6			3,3			2,9			12
14	3,6			3,5			3,3			2,9			14
16	3,5	2,8		3,4	2,8		3,3			3			16
18	3,3	2,7		3,3	2,7		3,2	2,7		3			18
20	3,2	2,6	2,3	3,2	2,6		3,1	2,6		2,9	2,6		20
22	3,1	2,5	2,3	3,1	2,6	2,2	3	2,5	2,2	2,9	2,5		22
24	2,9	2,5	2,2	2,9	2,5	2,2	2,9	2,5	2,2	2,8	2,5	2,2	24
26	2,8	2,4	2,2	2,8	2,4	2,2	2,8	2,4	2,2	2,8	2,4	2,2	26
28	2,7	2,4	2,2	2,7	2,4	2,2	2,7	2,4	2,2	2,7	2,4	2,1	28
30	2,6	2,3	2,2	2,7	2,3	2,2	2,7	2,3	2,1	2,6	2,3	2,1	30
32	2,5	2,3	2,1	2,6	2,3	2,1	2,6	2,3	2,1	2,4	2,3	2,1	32
34	2,5	2,2	2,1	2,5	2,3	2,1	2,4	2,3	2,1	2,1	2,2	2,1	34
36	2,4	2,2	2,1	2,3	2,2	2,1	2,1	2,2	2,1	1,8	2,1	2,1	36
38	2,3	2,2	2,1	2,1	2,2	2,1	1,8	2,1	2,1	1,5	1,9	2,1	38
40	2,1	2,2	2,1	1,8	2,1	2,1	1,6	1,9	2,1	1,3	1,6	1,9	40
42	1,9	2	2,1	1,6	1,8	2	1,4	1,6	1,8	1,1	1,4	1,6	42
44	1,7	1,8	1,9	1,4	1,6	1,7	1,2	1,4	1,6	0,8	1,2	1,4	44
46	1,5	1,6	1,7	1,2	1,4	1,5	1	1,2	1,4		0,9	1,1	46
48	1,3	1,4		1	1,2	1,3	0,8	1	1,2		0,7	0,9	48
50	1,1	1,2		0,8	1	1,1		0,8	1			0,7	50
52	1			0,7	0,8			0,6	0,7				52
54					0,6								54

t\_273\_00211\_00\_002-v



# Hubhöhen/ Lifting heights

Hauteurs de levage/ Altezze di sollevamento  
Alturas de elevación/ Высота подъема

**TK**

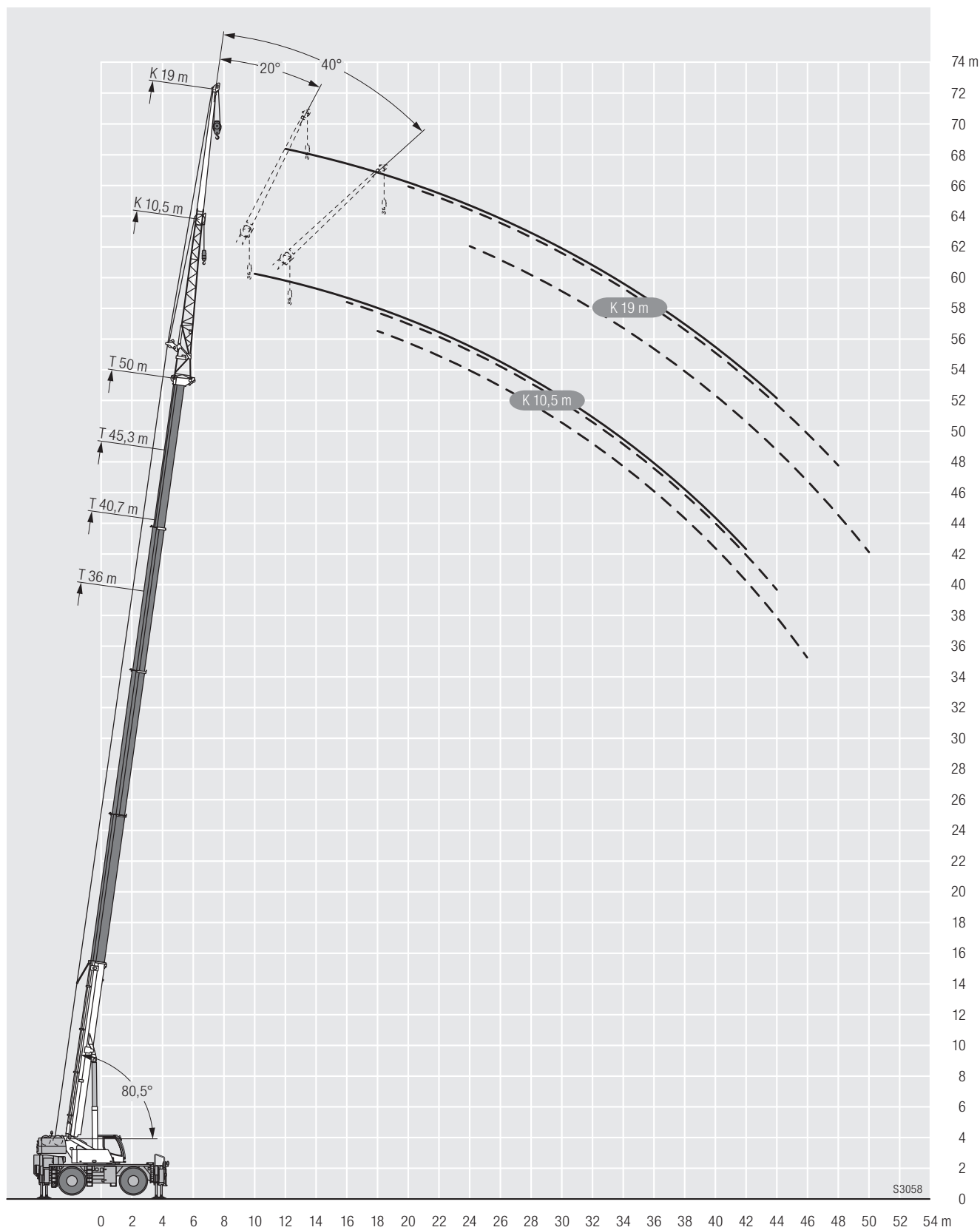

S3058

# Ausstattung / Equipment

## Equipment / Equipaggiamento

### Equipamiento / Оборудование

#### Kranfahrgestell

<b>Rahmen</b>	Liebherr 2-Achs-Fahrgestell.
<b>Abstützungen</b>	4-Punkt-Abstützung, horizontal und vertikal vollhydraulisch ausziehbar. VarioBase mit Neigungsanzeige und automatischer Abstütznivellierung.
<b>Motor</b>	6-Zylinder-Diesel, Fabrikat Cummins, wassergekühlt, Leistung 194 kW (264 PS), max. Drehmoment 990 Nm. Abgasemissionen entsprechend Richtlinien 97/68/EG, EPA/CARB. Kraftstoffbehälter: 350 l.
<b>Getriebe</b>	Lastschaltgetriebe mit Drehmomentwandler, integriertes zweistufiges Verteilergetriebe mit je 3 Vorwärtsgängen und 1 Rückwärtsgang.
<b>Achsen</b>	Vorne: Planetenachse lenkbar, angetrieben. Hinten: Planetenachse mit Differentialsperre, lenkbar, zuschaltbar, pendelnd.
<b>Bereifung</b>	4fach. Reifengröße: 29,5 R 25.
<b>Lenkung</b>	Hydraulische Servolenkung, Lenkung der Hinterachse hydraulisch zuschaltbar. Spezielle Lenkprogramme für unterschiedliche Fahr-situationen. Hydrostatische Lenkung beider Achsen aus der Kran-kabine.
<b>Bremsen</b>	Betriebsbremse: Hydraulische 2-Kreisanlage, alle Achsen sind mit Scheibenbremsen ausgestattet. Handbremse: Hydraulische Feststellbremse auf die 1. Achse wirkend. Dauerbremse: Motorbremse.
<b>Elektr. Anlage</b>	Moderne Datenbus-Technik, 24 Volt Gleichstrom, 2 Batterien mit je 110 Ah.

#### Kranoberwagen

<b>Rahmen</b>	Eigengefertigte, verwindungssteife Schweißkonstruktion aus hochfestem Feinkorn-Baustahl. 1-reihige Kugeldrehverbindung.
<b>Kranantrieb</b>	4 Arbeitsbewegungen gleichzeitig fahrbar durch offene Ölkreis-läufe mit elektrisch geregeltem „Load Sensing“. Durch Pumpen diesel-hydraulisch angetrieben.
<b>Steuerung</b>	Elektrische Ansteuerung der Antriebe über selbstzentrierende 4fach Handsteuerhebel, Datenübertragung mit Liebherr-Systembus (LSB).
<b>Hubwerk 1</b> <b>Hubwerk 2</b>	Axialkolben-Konstantmotor, Hubtrommel mit eingebautem Plane-tengetriebe und federbelasteter Haltebremse, Antrieb im offenen Ölkreislauf.
<b>Wippwerk</b>	1 Differentialzylinder mit vorgesteuertem Bremsventil.
<b>Drehwerk</b>	Axialkolben-Konstantmotor, Planetengetriebe, federbelastete Haltebremse.
<b>Fahr und Krankabine</b>	Großräumige korrosionsbeständige Kabine mit Komfortaus-stattung, gummielastisch gelagert, mit Sicherheitsverglasung, Bedienungs- und Kontrollelemente für Fahr- und Kranbetrieb, Klimaanlage, klimatisiertes Ablagefach. Kabine um ca. 20° nach hinten neigbar.
<b>Sicherheits-einrichtungen</b>	LICCON2-Überlastanlage, Testsystem, Hubendbegrenzung, Sicherheitsventile gegen Rohr- und Schlauchbrüche.
<b>Teleskopausleger</b>	1 Anlenkstück und 4 Teleskopteile. Alle Teleskope separat ausziehbar über das Schnelltakt-Teleskopiersystem TELEMATIK. Auslegerlänge: 12,6 m – 50 m.
<b>Ballast</b>	14 t
<b>Mastnase</b>	Seitlich klappbar

Die Abbildungen enthalten auch Zubehör und Sonderausstattungen, die nicht zum serienmäßigen Lieferumfang gehören.

#### Betriebsarten

<b>K</b>	Doppelklappspitze 10,5 m – 19 m Verstellung 0°; 20°; 40°
----------	---

Weitere Zusatzausrüstung auf Anfrage.

# Ausstattung / Equipment

## Equipment / Equipaggiamento

### Equipamiento / Оборудование

#### Crane carrier

<b>Frame</b>	Liebherr 2-axle chassis.
<b>Outriggers</b>	4-point supporting system, hydraulically telescopic into horizontal and vertical direction. VarioBase with inclination display and automatic support leveling.
<b>Engine</b>	Diesel, 6 cylinder, watercooled, make Cummins, output 194 kW (264 h.p.), max. torque 990 Nm. Exhaust emissions acc. to 97/68/EG, EPA/CARB. Fuel tank capacity: 350 litres.
<b>Gearbox</b>	Power shift gearbox with torque converter, integrated 2-stage distribution gearbox with 3 forward and 1 reverse gear.
<b>Axles</b>	Front: planetary axles steerable, driven. Rear: planetary axle with differential lock, steerable, shiftable, oscillating.
<b>Tyres</b>	4 tyres. Tyre size: 29.5 R 25.
<b>Steering</b>	Hydraulic power steering, steering of the rear axle hydraulically shiftable. Special steering programs for various driving situations. Hydrostatic steering of both axles from the crane cab.
<b>Brakes</b>	Operation brake: hydraulic 2 circuit system, all axles equipped with disk brakes. Manual brake: hydraulic locking brake acting on 1. axle. Sustained-action brake: engine brake.
<b>Electrical system</b>	Modern data bus technique, 24 Volt DC, 2 batteries of 110 Ah each.

#### Crane superstructure

<b>Frame</b>	Liebherr-made, torsion-resistant, welded construction of high-tensile structural steel, single-row ball bearing slewing ring.
<b>Crane drive</b>	4 working motions simultaneously drivable by open oil circuits with electrically controlled „Load Sensing“. By pumps diesel-hydraulically driven.
<b>Control</b>	Electrical control of drives by self-centering joysticks, data transfer with Liebherr System Bus (LSB).
<b>Hoist gear 1</b> <b>Hoist gear 2</b>	Axial piston fixed displacement motor, hoist drum with integrated planetary gear and spring-loaded static brake, actuation by open regulated oil circuit.
<b>Luffing gear</b>	1 differential hydraulic ram with pilot locking valve.
<b>Slewing gear</b>	Axial piston fixed displacement motor, planetary gear, spring-loaded static brake.
<b>Driver's and crane operator's cab</b>	Spacious corrosion resistant with comfort furnishings, rubber-elastically supported, with safety glazing, Operating and control elements for displacement and crane operation, air-conditioning system, climatized storage compartment. Cabin tiltable approx. 20° to rear.
<b>Safety devices</b>	LICCON2 safe load indicator, test system, hoist limit switch, safety valves to prevent pipe and hose ruptures.
<b>Telescopic boom</b>	1 base section and 4 telescopic sections. All telescopic sections extendable individually by means of the rapid-cycle telescoping system TELEMATIK. Boom length 12.6 m to 50 m.
<b>Counterweight</b>	14 t
<b>Rooster sheave</b>	Foldable sidewise

#### Operating modes

<b>K</b>	Double swing-away jib 10.5 m – 19 m Adjustment 0°, 20°, 40°
----------	--

Other items of equipment available on request.

The pictures contain also accessories and special equipment not included in the standard scope of delivery.

# Ausstattung / Equipment

## Equipement / Equipaggiamento

### Equipamiento / Оборудование

#### Châssis porteur

<b>Cadre</b>	Châssis à 2 essieux Liebherr.
<b>Calage</b>	Dispositif de calage horizontal et vertical en 4 points, entièrement déployable hydrauliquement. VarioBase avec inclinomètre et mise à niveau automatique du calage.
<b>Moteur</b>	Diesel, 6 cylindres, marque Cummins, refroidissement par eau, puissance 194 kW (264 ch), couple maxi. 990 Nm. Emissions des gaz d'échappement conformes aux directives 97/68/EG, EPA/CARB. Capacité du réservoir carburant: 350 l.
<b>Boîte de vitesse</b>	Boîte de vitesses avec convertisseur de couple, mécanisme de distribution à deux étages, avec chacun 3 rapports avant et 1 rapport arrière.
<b>Essieux</b>	Avant : Essieu planétaire, directeur, moteur. Arrière : Essieu planétaire avec blocage de différentiel, directeur, enclenchable, oscillant.
<b>Pneumatiques</b>	4 pneumatiques. Dimension des pneumatiques: 29.5 R 25.
<b>Direction</b>	Servo-direction hydraulique, direction de l'essieu arrière commutable hydrauliquement. Programmes de direction spéciaux pour diverses situations de conduite. Direction hydrostatique des deux essieux en-dehors de la cabine.
<b>Freins</b>	Frein de service : installation hydraulique à 2 circuits, tous les essieux sont équipés de freins à disques. Frein à main : frein de stationnement hydraulique agissant sur le 1er essieu. Frein à régime continu: frein moteur.
<b>Installation électrique</b>	Technique moderne de transmission de données par BUS de données, courant continu 24 Volts, 2 batteries de 110 Ah chacune.

#### Partie tournante

<b>Cadre</b>	Fabrication Liebherr, construction mécanosoudée en tôle d'acier à haute résistance à grains fins. Couronne d'orientation à 1 rangée de billes.
<b>Entraînement</b>	4 mouvements de travail pouvant être exécutés simultanément via les circuits hydrauliques ouverts avec «Load Sensing» à commande électrique. Entraînement diesel hydraulique par des pompes.
<b>Commande</b>	Commande électrique des mécanismes par leviers de manoeuvre à centrage automatique, Liebherr Système Bus (LSB) pour la transmission.
<b>Mécanisme de levage 1</b> <b>Mécanisme de levage 2</b>	Moteur hydraulique à cylindrée constante, treuil à réducteur planétaire incorporé et frein d'arrêt à ressort, en circuit hydraulique ouvert.
<b>Mécanisme de relevage</b>	1 vérin différentiel, avec clapet anti-retour de sécurité.
<b>Dispositif de rotation</b>	Moteur à cylindrée constante à pistons axiaux, engrenage planétaire, frein d'arrêt commandé par ressort.
<b>Cabine conducteur / du grutier</b>	Spacieuse cabine, traitement anticorrosion, équipement «grand confort», montée sur silentbloc en caoutchouc et dotée de vitres de sécurité, instruments de commande et de contrôle pour la translation et l'utilisation de la grue, climatisation. Compartiment de rangement climatisé. Cabine inclinable de env. 20° vers l'arrière.
<b>Dispositif de sécurité</b>	Contrôleur de l'état de charge LICCON2, système test, fin de course de levage, soupapes de sécurité sur tubes et flexibles contre rupture.

<b>Flèche télescopique</b>	Un élément de base et de 4 télescopes. Chaque partie peut être télescopée individuellement à l'aide du système de télescopage séquentiel rapide TELEMATIK. Longueur de flèche: 12,6 m – 50 m.
<b>Contrepoids</b>	14 t
<b>Poulie en extrémité de mât</b>	Rabattable sur le côté

#### Modes de fonctionnement

<b>K</b>	Double fléchette pliante 10,5 m – 19 m Positionnement à 0°, 20°, 40°
----------	---

**Autres équipements supplémentaires sur demande.**

Les figures contiennent également des accessoires et des équipements spéciaux non inclus de série dans la livraison.

# Ausstattung/Equipment

## Equipement/Equipaggiamento

### Equipamiento/Оборудование

#### Autotelaio

<b>Telaio</b>	Carro a 2 assi Liebherr.
<b>Stabilizzatori</b>	Dispositivo di stabilizzazione in 4 punti, completamente idraulico. VarioBase con indicazione dell'inclinazione e livellamento automatico del sostegno.
<b>Motore</b>	Diesel, 6 cilindri, marca Cummins, raffreddato ad acqua, potenza 194 kW (264 CV), coppia max. 990 Nm. Emissioni gas di scarico in base alle direttive 97/68/EG, EPA/CARB. Capacità serbatoio carburante: 350 lt.
<b>Cambio</b>	Cambio con convertitore di coppia, ripartitore di coppia bistadio integrato con 3 marce avanti e 1 retromarcia.
<b>Assi</b>	Davanti: asse epicicloidale sterzabile, traente. Dietro: asse epicicloidale con bloccaggio differenziale, sterzabile, attivabile, oscillante.
<b>Pneumatici</b>	4 gomme. Dimensione: 29.5 R 25.
<b>Sterzo</b>	Servosterzo idraulico, sterzo dell'asse posteriore azionabile idraulicamente. Programmi di sterzo speciali per diverse situazioni di guida. Sterzo idrostatico di entrambi gli assi dalla cabina gru.
<b>Freni</b>	Freno di esercizio: Impianto idraulico a doppio circuito, tutti gli assi sono dotati di freni a disco. Freno a mano: Freno di stazionamento idraulico sul 1 asse. Freno rallentatore: freno motore.
<b>Impianto elettrico</b>	Moderna tecnica di trasmissione "data bus", corrente continua di 24 Volt, 2 batterie con ciascuna 110 Ah.

#### Torretta

<b>Telaio</b>	Produzione Liebherr, struttura saldata antitorsione in acciaio a grana fine ad elevato grado di snervamento. Ralla con singola corona di rulli.
<b>Impianto idraulico</b>	4 movimenti di esercizio attivabili contemporaneamente mediante circuiti idraulici aperti con "Load Sensing" a regolazione elettrica. Azionati con diesel idraulico mediante pompe.
<b>Comando</b>	Comando elettrico della trasmissione mediante leva di comando manuale autocentrante a 4 posizioni, sistema bus Liebherr (LSB) per trasmissione dati.
<b>Argano di sollevamento 1</b> <b>Argano di sollevamento 2</b>	Motore a pistoni assiali, tamburo con riduttore epicicloidale integrato e freno di arresto multidisco meccanico, comando in circuito ad olio aperto.
<b>Meccanismo d'inclinazione</b>	Cilindro idraulico con valvola di blocco pilotata nel circuito di comando.
<b>Meccanismo di rotazione</b>	Motore a portata costante a pistone assiale, ingranaggio epicicloidale, freno d'arresto caricato a molla.
<b>Cabina</b>	Cabina spaziosa e confortevole, resistente alla corrosione, processo cataforetico per la zincatura, montate su ammortizzatori in gomma, con vetratura di sicurezza, aria condizionata, pannello comandi climatizzato. Cabina reclinabile di circa 20°.
<b>Dispositivi di sicurezza</b>	Limitatore di carico LICCON2, Testsystem, interruttori di finecorsa sollevamento, valvole di sicurezza contro la rottura dei tubi e tubi flessibili.
<b>Braccio telescopico</b>	1 sezione base e 4 sezioni telescopiche. Tutte le sezioni telescopiche sono estendibili individualmente per mezzo del nuovo sistema TELEMATIK. Lunghezza braccio da 12,6 m a 50 m.
<b>Zavorra</b>	14 t
<b>Puleggia addizionale testa</b>	Braccio ripiegabile lateralmente

Le illustrazioni contengono anche accessori ed equipaggiamento speciale che non appartengono alle dotazioni di serie.



#### Modalità di utilizzo

<b>K</b>	Falcone a volata variabile doppio 10,5 m – 19 m Regolazione 0°, 20°, 40°
----------	---

Altri equipaggiamenti fornibili a richiesta.

# Ausstattung / Equipment

## Equipment / Equipaggiamento

### Equipamiento / Оборудование

#### Chasis

<b>Bastidor</b>	Chasis Liebherr de 2 ejes.
<b>Estabilizadores</b>	4 puntos de apoyo, con movilidad horizontal y vertical totalmente hidráulica. VarioBase indicador de la inclinación y nivelación automática de estabilización.
<b>Motor</b>	Diesel, marca Cummins, 6 cilindros, refrigerado por agua, potencia 194 kW (264 CV), par máx. 990 Nm. Según norma 97/68/CEE, EPA/CARB. Capacidad de depósito de combustible: 350 l.
<b>Caja de cambios</b>	Caja de cambio bajo carga con convertidor, engranaje integrado de distribución de dos etapas, respectivamente con 3 marchas de avance y 1 marcha atrás.
<b>Ejes</b>	Delante: eje planetario dirigitible, accionado. Detrás: eje planetario con bloqueo diferencial, dirigitible, conmutable, pendular.
<b>Cubiertas</b>	4 cubiertas de tamaño 29.5 R 25.
<b>Dirección</b>	Servodirección hidráulica, dirección del eje trasero conmutable hidráulicamente. Programa de dirección especial para diferentes situaciones de marcha. Dirección hidrostática de los dos ejes desde la cabina del gruísta.
<b>Frenos</b>	Freno de servicio: Sistema hidráulico de 2 circuitos, todos los ejes están equipados con frenos de disco. Freno de mano: Freno de estacionamiento hidráulico con efecto sobre el 1er eje. Freno continuo: freno de motor.
<b>Sistema eléctrico</b>	Moderna tecnología de bus de datos, 24 voltios de corriente continua, 2 baterías con 110 Ah cada una.

<b>Pluma telescópica</b>	1 tramo base y 4 tramos telescópicos. Todos los tramos telescópicos pueden telescoparse de forma independiente mediante el sistema de telescopaje de tacto rápido TELEMATIK. Longitud de pluma: 12,6 m – 50 m.
<b>Lastre</b>	14 t
<b>Nariz</b>	Lateralmente abatible

#### Modos de servicio

<b>K</b>	Plumín lateral doble 10,5 m – 19 m Angulación 0°, 20°, 40°
----------	---

Otro equipamiento bajo pedido.

#### Superestructura

<b>Bastidor</b>	Fabricación propia, construcción soldada resistente a la torsión, fabricada en acero estructural de grano fino de alta resistencia. Unión giratoria sobre bolas de 1 hilera.
<b>Accionamiento de grúa</b>	4 movimientos de trabajo desplazables al mismo tiempo mediante circuitos de aceite abiertos con «Load Sensing» regulado eléctricamente. Accionamiento diésel-hidráulico con bombas.
<b>Mando</b>	Electrónico/eléctrico mediante mandos de control autocentrantes con 4 movimientos. Bus de sistema Liebherr (LSB) para la transmisión de datos.
<b>Cabrestante 1 Cabrestante 2</b>	Motor de pistones axiales de desplazamiento constante, tambor de cabrestante con engranaje planetario incorporado y freno de retención accionado por muelle, accionamiento en circuito de aceite abierto.
<b>Inclinación pluma</b>	Cilindro hidráulico diferencial con válvulas de freno pilotadas.
<b>Mecanismo de giro</b>	Motor de pistones axiales de desplazamiento constante, engranaje planetario, freno de retención accionado por muelle.
<b>Cabino de mando y grúa</b>	Cabina espaciosa resistente a la corrosión provista de equipación confortable, con suspensión elástica, con acristalamiento de seguridad, elementos de mando y control para operación de mando y grúa, aire acondicionado, pupitre de mando climatizado. Cabina inclinable aprox. 20° hacia atrás.
<b>Dispositivos de seguridad</b>	Limitador de cargas LICCON2, sistema de comprobación, limitador de fin de carrera de elevación, válvulas de seguridad contra la rotura de tuberías y latiguillos.

Las ilustraciones incluyen equipamiento adicional y especial, que no vienen de serie.

# Ausstattung / Equipment

## Equipement / Equipaggiamento

### Equipamiento / Оборудование

#### Шасси

<b>Рама шасси</b>	2-осное шасси Liebherr.
<b>Выносные опоры</b>	4 гидравлически выдвигаемые по горизонтали и вертикали балки с опорными гидроцилиндрами и башмаками. VarioBase с индикацией наклона и автоматическим выравниванием на опорах по горизонтали.
<b>Двигатель</b>	6-цилиндровый турбодизель Cummins, жидкостного охлаждения, мощность 194 кВт (264 л.с.) максимальный крутящий момент 990 Nm. Эмиссия выхлопных газов в соответствии с правилами по 97/68/EG, EPA/CARB. Емкость топливного бака 350 л.
<b>Привод</b>	Коробка передач, переключаемая под нагрузкой, с преобразователем крутящего момента, встроенная двухступенчатая раздаточная коробка с 3 передними передачами и 1 передачей заднего хода.
<b>Мосты</b>	Вперед: управляемая ось планетарной передачи, приводная. Сзади: управляемая ось планетарной передачи с механизмом блокировки дифференциала, подключаемая, качающаяся.
<b>Шины</b>	4 односкатных шин размером 29.5 R 25.
<b>Рулевое управление</b>	С гидроусилителем руля, гидравлически подключаемое управление заднего моста. Специальные программы управления для различных дорожных ситуаций. Гидростатическое рулевое управление обоими мостами из кабины крана
<b>Тормоза</b>	Рабочий тормоз: гидравлическая 2-контурная система, все оси имеют дисковые тормоза. Ручной тормоз: гидравлический стояночный тормоз с действием на 1-ю ось. Дополнительный тормоз: тормоз двигателем.
<b>Электрооборудование</b>	Цифровая передача данных. Постоянный ток 24 В, 2 аккумуляторные батареи по 110 А/час.

#### Поворотная часть

<b>Рама</b>	Жесткая сварная конструкция собственного изготовления из высокопрочной мелкозернистой стали. Через однорядное роликовое опорно-поворотное устройство.
<b>Привод крана</b>	Возможно одновременное выполнение 4 рабочих движений благодаря открытым гидравлическим контурам с электрически управляемой системой „Load Sensing“. Насосы с дизельно-гидравлическим приводом.
<b>Управление</b>	Два самоцентрирующихся контроллера с возможностью четырех крестообразных движений. Передача данных системной шиной Либхерр (LSB).
<b>Подъемный механизм 1</b> <b>Подъемный механизм 2</b>	Аксиально-поршневой гидромотор. Барабан лебедки подъемного механизма с планетарным редуктором и автоматическим нормально-закрытым многодисковым тормозом. Регулируемый открытый контур циркуляции масла.
<b>Механизм изменения вылета стрелы</b>	1 двухсторонний гидроцилиндр с предохранительным клапаном обратного хода.
<b>Механизм поворота</b>	Аксиально-поршневой регулируемый мотор, планетарный редуктор с автоматическим нормально-закрытым многодисковым тормозом. Привод с закрытым контуром циркул.

На рисунках показаны также принадлежности и спецоснащение, которые не относятся к серийной поставке. Возможны изменения.

<b>Кабина водителя и крановщика</b>	Коррозионно-стойкая просторная кабина, на резиновых амортизаторах и безопасным остеклением. Органы управления и контроля для транспортного и кранового режима в комфортном исполнении, кондиционер. Климатизированный вещевой ящик. Кабина может наклоняться назад до ок. 20°.
<b>Устройства безопасности</b>	Ограничитель грузоподъемности LICCON2, концевой выключатель подъема груза, предохранительные и запорные гидроклапаны для случаев разрыва гидропроводов. Тест-система.
<b>Телескопическая стрела</b>	1 шарнирная секция и 4 телескопических секций. Все телескопические секции могут выдвигаться под нагрузкой. Скоростная система телескопирования TELEMATIK. Длина стрелы: 12,6 м – 50 м.
<b>Противовес</b>	14 т
<b>Дополнительная блочная головка</b>	Откидываемая в сторону

#### Режимы работ

<b>К</b>	Двухсекционный откидной удлинитель 10,5 м – 19 м. Рабочие углы 0°, 20°, 40°
----------	--

Остальное дополнительное оборудование - по запросу заказчика.

# Symbolerklärung / Description of symbols

Explication des symboles / Legenda simboli

Descripción de los símbolos / Объяснение символов

## Allgemeine Symbole / General symbols / Symboles généraux / Simboli generali / Símbolos generales / Общие символы

	Abstützungen Outriggers Calage Stabilizzatori Estabilizadores Выносные опоры		Fahrgeschwindigkeit – Schnellgang Driving speed – Fast gear Vitesse de translation – Marche rapide Velocità su strada – Marcia veloce Velocidad – Marcha rápida Скорость передвижения – Повышенная передача
	Fahrzeugbreite Vehicle width Largeur du véhicule Larghezza totale Anchura de chasis Ширина автомобиля		Fahrgeschwindigkeit – Kriechgang Driving speed – Crawl speed Vitesse de translation – Marche lente Velocità su strada – Andatura da cantiere Velocidad – Marcha cangrejo Скорость передвижения – Пониженная
	Ausladung Radius Portée Raggio di lavoro Radio de trabajo Вылет стрелы		Max. Hubhöhe Max. lifting capacity Capacité max. Max. portata Capacidad de carga máx. Макс. грузоподъемность
	Auslegerlänge Boom length Longueur de la flèche Lunghezza braccio Longitud de pluma Длина стрелы		Getriebe Transmission Boîte de vitesse Cambio Caja de cambios Коробка передач
	Auslegerstellung Boom position Position de la flèche Posizionamento braccio Inclinación de pluma Положение стрелы		Gang Gear Vitesse Velocità Marcha Скорость
	Ballast Counterweight Contrepoids Contrappeso Contrapeso Противовес		Hakenflasche / Traglast Hookblock / Capacity Moufle à crochet / Capacité de charge Bozzello / Portata Pasteca / Capacidad de carga Крюковая подвеска / грузоподъемность
	Bereifung Tyres Pneumatiques Pneumatici Cubiertas Шины		Hubwerk Hoist gear Treuil de levage Argano Cabrestante Механизм подъема
	Drehwerk / Arbeitsbereich Slewing gear / Working area Mécanisme d'orientation / Plage de travail Rotazione / Raggio di lavoro Mecanismo de giro / Área de trabajo Механизм поворота / Рабочая область		Kranfahrgestell Crane carrier Châssis porteur Autotelai Chasis Шасси
	Norm Standard Norme Normativa Norma Стандарт		Kranoberwagen Crane superstructure Partie tournante de la grue Torretta Superestructura Поворотная платформа крана
	Fahrgeschwindigkeit Driving speed Vitesse de translation Velocità su strada Velocidad Скорость передвижения		Steigfähigkeit Gradability Aptitude à graver les pentes Pendenza Capacidad motriz de ascensión Преодолеваемый угол подъема

## Kranspezifische Symbole / Crane specific symbols /

Symboles spécifiques à la grue / Simboli specifici relativi alla gru / Símbolos específicos de grúa / Специфические для крана символы

	Teleskopausleger Telescopic boom Flèche télescopique Braccio telescopico Pluma telescópica Телескопическая стрела		Klappspitze Swing away jib Flèche pliante Falcone Plumin lateral Откидной удлинитель
	VarioBase		

## Anmerkungen zu den Traglasttabellen

1. Die Traglasttabellen sind berechnet nach ANSI: ASME B30.5, EN 13000, AS 1418.5, GOST.
2. Bei der Berechnung der Traglasttabellen ist mindestens eine Windgeschwindigkeit von 9 m/s (33 km/h) und bezüglich der Last eine Windfläche von 1 m<sup>2</sup> pro Tonne Last und ein Windwiderstandsbeiwert der Last von 1,2 berücksichtigt. Beim Heben von Lasten mit großer Windangriffsfläche und/oder hohen Windwiderstandsbeiwerten muss die in den Traglasttabellen angegebene max. Windgeschwindigkeit reduziert werden.
3. Die Traglasten sind in Tonnen angegeben.
4. Das Gewicht des Lasthakens bzw. der Hakenflasche ist Teil der Last und ist daher von den Traglasten abzuziehen.
5. Die Ausladungen sind von der Drehmitte aus gemessen.
6. Die Traglasten für den Teleskopausleger gelten bei demontierter Klappspitze.
7. Traglaständerungen vorbehalten.
8. Traglasten über 69,9 t / 80 t nur mit Zusatzflasche/-einrichtung.
9. Die Daten dieser Broschüre dienen zur allgemeinen Information. Sämtliche Angaben erfolgen ohne Gewähr. Anweisungen zur ordnungsgemäßen Inbetriebnahme des Krans entnehmen Sie bitte der Betriebsanleitung und dem Traglasttabellenbuch.

## Remarques relatives aux tableaux des charges

1. Les tableaux des charges sont calculés selon ANSI: ASME B30.5, EN 13000, AS 1418.5, GOST.
2. Une vitesse de vent de 9 m/s (33 km/h) minimum, une surface de prise au vent de 1 m<sup>2</sup> par tonne ainsi qu'un coefficient de résistance au vent de la charge 1,2 sont pris en compte pour le calcul des tableaux de charge. Lorsque des charges ayant une surface de prise au vent et/ou un coefficient de résistance au vent plus élevé(e)s sont levées, la vitesse de vent maximale indiquée dans les tableaux de charge doit être réduite.
3. Les charges sont indiquées en tonnes.
4. Le poids du crochet de levage resp. de la moufle à crochet est une partie de la charge et doit donc être déduit de la capacité de charge.
5. Les portées sont calculées à partir de l'axe de rotation.
6. Les charges indiquées pour la flèche télescopique sont valables lorsque la fléchette pliante est démontée.
7. Charges données sous réserve de modification.
8. Forces de levage plus de 69,9 t / 80 t seulement avec moufle additionnel/equipement supplémentaire.
9. Les données de cette brochure sont données à titre informatif. Ces renseignements sont sans garantie. Les consignes relatives à la bonne mise en service de la grue sont disponibles dans le manuel d'utilisation et le manuel de tableaux de charge.

## Observaciones con respecto a las tablas de carga

1. Las tablas de carga se calculan según ANSI: ASME B30.5, EN 13000, AS 1418.5, GOST.
2. En el cálculo de las tablas de carga se ha tenido en cuenta una velocidad del viento mínima de 9 m/s (33 km/h) y con respecto a la carga una superficie expuesta al viento de 1 m<sup>2</sup> por tonelada de carga y un coeficiente de la resistencia del viento de la carga de 1,2. A la hora de elevar cargas con superficies grandes expuestas al viento y/o coeficientes altos de la resistencia al viento hay que reducir las velocidades máx. del viento indicadas en las tablas de cargas.
3. Las capacidades de carga se indican en toneladas.
4. El peso del gancho o de la pasteca está incluido en la carga y debe de ser restado de la capacidad de carga.
5. Los radios de trabajo deben de ser medidos desde el centro.
6. Las capacidades de carga para la pluma telescópica son válidas con el plumín lateral desmontado.
7. Las capacidades de carga están sujetas a modificaciones.
8. Capacidades de carga superiores a 69,9 t / 80 t solo con polipasto/equipo adicional.
9. Los datos de este folleto sirven de información general y están sujetos a modificaciones. Rogamos consulten las instrucciones sobre el correcto funcionamiento de la grúa en el manual y el listado de tablas de carga.

## Remarks referring to load charts

1. The load charts are calculated according to ANSI: ASME B30.5, EN 13000, AS 1418.5, GOST.
2. For the calculation of the load charts at least a wind speed of 9 m/s (33 km/h) and regarding the load a sail area of 1 m<sup>2</sup> per ton load and a wind resistance coefficient of 1.2 on the load have been taken into account. For lifting of loads with large sail areas and/or high wind resistance coefficients the maximum wind speed as stated in the load charts has to be reduced.
3. Lifting capacities are given in metric tons.
4. The weight of the hook blocks and hooks is part of the load and therefore it must be deducted from the lifting capacities.
5. Working radii are measured from the slewing centre.
6. The lifting capacities given for the telescopic boom apply if the folding jib is removed.
7. Subject to modification of lifting capacities.
8. Lifting capacities above 69,9 t / 80 t only with additional pulley block/special equipment.
9. The data of this brochure serves only for general information. All information is provided without warranty. Instructions for the correct commissioning of the crane please take from the operation manual and the load chart book.

## Note alle tabelle di portata

1. Le tabelle sono calcolate secondo la norma ANSI: ASME B30.5, EN 13000, AS 1418.5, GOST.
2. Per il calcolo delle tabelle di portata bisogna considerare una velocità minima del vento di 9 m/s (33 km/h) e relativamente al carico, una superficie esposta al vento di 1 m<sup>2</sup> per tonnellata sollevata e un coefficiente di resistenza al vento di 1,2 sul carico. Durante il sollevamento del carico con superficie esposta al vento molto vasta e/o coefficienti di resistenza del vento molto alti, la velocità massima del vento indicata nelle tabelle di portata deve essere ridotta.
3. Le portate sono indicate in tonnellate.
4. Il peso del gancio e/o del bozzello sono da considerarsi parte del carico, per cui sono da sottrarre dalle tabelle.
5. I raggi di lavoro sono misurati dal centro ralla.
6. Le tabelle di carico per il braccio telescopico sono valide con il falcone smontato.
7. Con riserva di modifiche delle portate.
8. Portate superiori a 69,9 t / 80 t. solo con bozzello addizionale/equipaggiamento supplementare.
9. I dati di questo prospetto sono utili come informazione generale. Tutte le indicazioni vengono fornite senza garanzia. Si prega di desumere le istruzioni per la messa in servizio della gru dal manuale di istruzioni per l'uso e dal manuale delle tabelle di carico.

## Примечания к таблицам грузоподъемности

1. Таблицы грузоподъемности рассчитаны согласно ANSI: ASME B30.5, EN 13000, AS 1418.5, GOST.
2. При расчете таблиц грузоподъемности приняты минимальная скорость ветра 9 м/с (33 км/час), парусность (ветровая площадь) груза 1 кв. м на тонну поднимаемого груза и коэффициент воздушного сопротивления груза 1,2. При подъеме грузов с большей парусностью и/или с высоким коэффициентом воздушного сопротивления необходимо уменьшить указанное в таблицах грузоподъемности значение максимальной скорости ветра.
3. Значения грузоподъемности даны в тоннах.
4. Вес грузового крюка и/или крюковой подвески является частью груза и поэтому должен быть вычтен из значения грузоподъемности.
5. Вылет измерен от центра вращения.
6. Грузоподъемность для телескопической стрелы действительна при демонтированном откидном удлинителе.
7. Возможно изменение значений грузоподъемности.
8. Грузоподъемность свыше 69,9 т / 80 т возможна только с дополнительной крюковой обоймой / канатным блоком.
9. Данная брошюра предназначена для общего информирования. Все без исключения данные приведены без обязательств по их соблюдению. Инструкции по надлежащему вводу крана в эксплуатацию находятся в руководстве по эксплуатации и в таблицах грузоподъемности.



Anderungen vorbehalten / Subject to modification / Sous réserve de modifications / Con riserva di modifiche / Salvo modificaciones / Возможны изменения

Printed in Germany (3)

td-273-00-defisr12-2016

**Liebherr-Werk Eching GmbH**  
Postfach 1361, 89582 Eching, Germany  
☎ +49 73 91 5 02-0, Fax +49 73 91 5 02-33 99  
[www.liebherr.com](http://www.liebherr.com), E-mail: [info.lwe@liebherr.com](mailto:info.lwe@liebherr.com)  
[www.facebook.com/LiebherrConstruction](https://www.facebook.com/LiebherrConstruction)

*Courtesy of Crane.Market*